

Foyer

SIGMA 80-50



Puissance nominale : 11,1 kW

Rendement : 80,9 %

CO à 13 % d'O₂ : **868 mg/Nm³**

Température des fumées : **260 °C**

Débit des fumées : **9,2 g/s**

Poussières : **36 mg/Nm³**

NOx : **123 mg/Nm³**

COV : **55 mg/Nm³**

Classe énergétique : **A+**

Rendement saisonnier (ETAS) : **71 %**

Indice efficacité énergétique : **109**

CONFORME À LA NORME EN 16510

Longueur des bûches : **60 cm**

Sortie fumées : **Ø 200**

Raccordable air extérieur : **Ø 150**



RACCORDABLE
AIR EXTÉRIEUR



RE 2020



VITRE
CLAIRE



DIMENSIONS

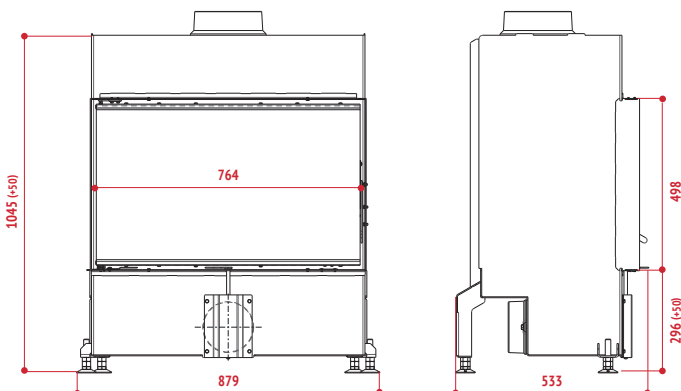

OPTION ACCUMULATION DE CHALEUR

TEMPS DE RESTITUTION DE LA CHALEUR

Masse pierre active totale	Temps de restitution*
115 kg	6h46 min

(* à partir de la fin de la combustion et avec une température minimale de la pierre de 45°C)